

REVISIONS			
REV	DESCRIPTION	DATE	APPROVED

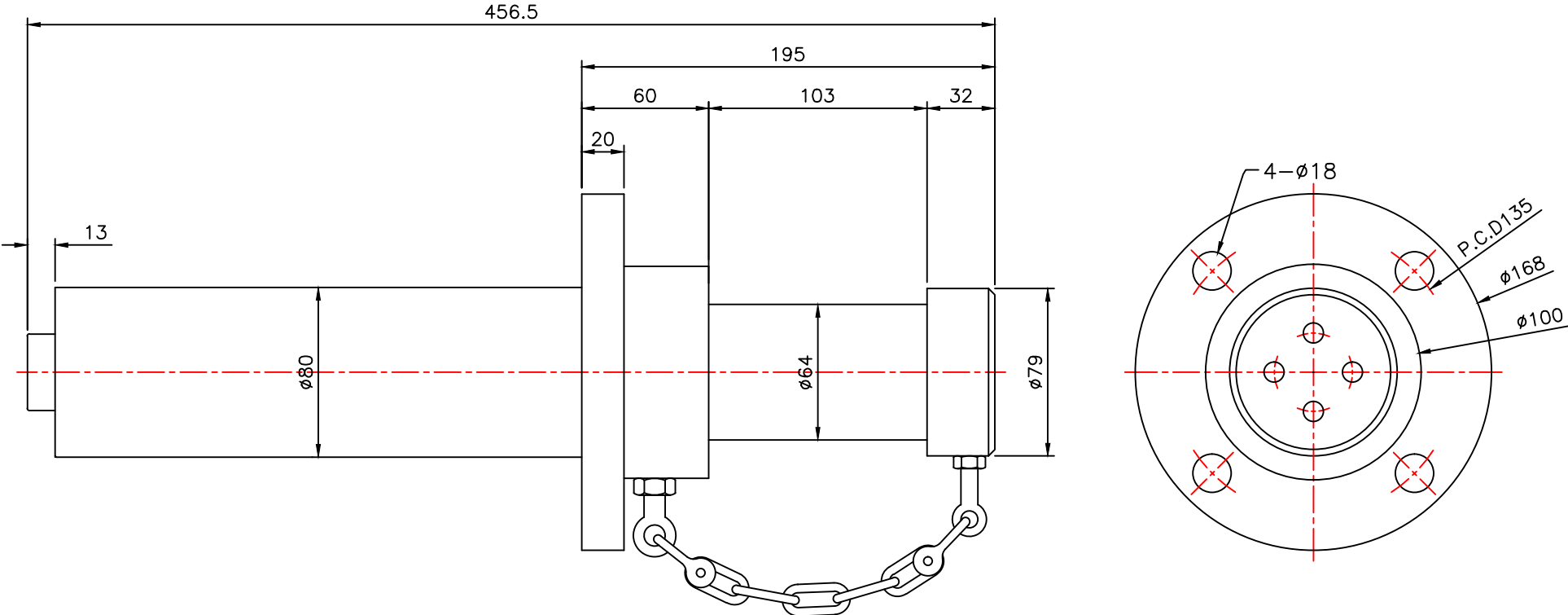

MODEL	ENERGY/CYCLE	MAX. SHOCK FORCE	STROKE	WEIGHT	COLOR
JPG176-100FC	16 KJ	176 KN	100 MM	13 kg	

NO. 품번	DESCRIPTION 품명	MATERIAL 재질	Q'TY 수량	SIZE, DWG. NO. 규격	UNIT	TOTAL WEIGHT(kg)	REMARK 비고
	척도대로 인쇄하지 말것. 별도의 지시가 없는 한 표기되는 치수는 mm임 모든 BURR는 반드시 제거할것. 치수 및 공차는 ISO9001에 의해 해석한다. 최종 치수의 한계 : 각도의 공차 $\pm 2^\circ$ 2PL ± 0.38 3PL ± 0.25 $\nabla \nabla \nabla = 6.3S$ $\nabla \nabla = 12.5S$ $\nabla = 35S$						
APPROVED	Y.S. LEE	2018.07.19	JPI TITLE 외형도 JPG176-100FC		DWG. NO.	REV	SHEET NO.
CHECKED					JPG-176100-002-05		1 OF 1
DRAWN			FILE NAME JPG176100ASSY-FC		THIRD ANGLE PROJECTION		SCALE 1 : 2